

SWACE

ITSELATAAVA HYBRIDI



Way of Life!





Täydennä mukavaa elämäntapaasi näyttävällä Swacella. Tyylikäs, tilava ja monikäyttöinen Swace on myös ympäristön huomioon ottava itselataava hybridi. Edistyksellinen hybriditekniikka varmistaa, että liikkuminen on miellyttävää ja polttoaineenkulutus pysyy aina alhaisena.



Liiku Tyylikkäästi







Liiku tilavasti

Swacessa on paljon tilaa niin matkustajille kuin heidän tavaroilleen, mikä mahdollistaa monipuoliset vapaa-ajan aktiviteetit.





Nauti modernista teknologiasta

Suzuki Swacen itselataava hybriditeknikka mahdollistaa puhtaamman ja polttoainetehokkaamman tavan ajaa uhraamatta miellyttävää ajamista ja voimakkaan kiihtyvyyden tuomaa riemua.



Menevän näköinen

Dynaaminen ja urheilullinen – Swace on näyttävä jokaisesta suunnasta. Swacen keulaan urheilullista ilmettä tuovat moderniin tyyliin sopivat LED-ajovalot, joiden alapuolella on suuri hunajakennomainen jäähdyttäjän säleikkö. Sumuvalot ovat alhaalla kulmissa korostamassa auton leveyttä ja tukevaa otetta tiestä.





Yksinkertaisesti tyylikäs

Swacen ohjaamo suunniteltiin moderniksi, yksinkertaiseksi ja helppokäyttöiseksi. Ohjaamon ”vähemmän on enemmän” -periaate lisää niin mukavuutta kuin käytännöllisyyttä. Swacen tyylikäs sisustus tuntuu avoimelta ja tilavalta niin etu- kuin takaistuimilla. Pehmeäpintainen, kromilla ja hopealla koristeltu, kojelauta jatkuu lähes saumattomasti ovipaneeliin.



Mittaristo

Tyylikäs mittaristo on selkeä ja helppolukuinen. Sen 7-tuumaiselta monitoiminäytöltä voidaan valita analogisen tai digitaalisen nopeusmittarin väliltä.



8-tuumainen audiojärjestelmä

Isolta 8”-kosketusnäytöltä voit helposti ohjata Android Auto- tai Apple CarPlay -yhteensopivaa matkapuhelinta, radiota ja Bluetoothia. Peruuttaminen on myös helppoa suuren peruutus-kameran kuvan ansiosta.



Langaton lataus (GLX)

Lataa älypuhelimesi helposti langattomalla Qi-laturilla.



Tunnelmavalaistus (GLX)

Pehmeä tunnelmavalaistus ovien käsinojissa, keskikonsolin etuosassa ja mukitelineen ympärillä lisäävät näiden alueiden näkyvyyttä pimeässä.

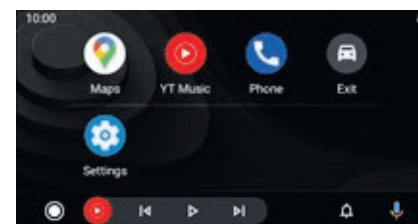
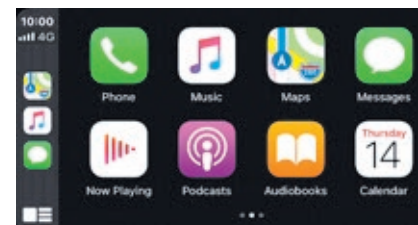

Lämmitetty ohjauspyörä ja istuinlämmittimet

Kylmällä talvisäällä lämmitetty ohjauspyörä pitää kuljettajan kädet lämpimänä ja etuistuinten lämmittimet parantavat mukavuutta entisestään.



Kuvittele mahdolli- suudet

Swace mahdollistaa enemmän asioita. Sen suuri ja laajennettava matkatavaratila tukee paitsi jokapäiväistä elämää, se myös mahdollistaa perheen retkiä. Tavaratilan täysin tasainen lattia helpottaa pakkaamista. Runsaan matkustamotilan ansiosta jokainen voi ojentua ja rentoutua, kun taas kätevät säilytystilat pitävät pienet henkilökohtaiset tavarat helposti käden ulottuvilla.



Suuri tavaratila

Suuren 596 litraisen tavaratilan käytettävyyteen on paneuduttu. Lattian voi asettaa kahdelle tasolle ja se on käännettävissä. Toisella puolella on pehmeä kangaspuoli ja toisella puolella likaisten tai märkien tavaroiden kuljettamista varten likaa hylkivä muovipuoli. Tavaratilassa on hyvät valot, tavaroiden kiinnityspisteet ja 12 voltin virtapistoke, josta saa virtaa erilaisille laitteille. Leveä lastausaukko helpottaa tavaroiden ja matkalaukkujen lastaamista ja purkamista. Takaistuimien selkänojat taittamalla tavaratila kasvaa yli 1 600 litraiseksi.



Käännettävä tavaratilan pohja (kangaspuoli ylöspäin)



Käännettävä tavaratilan pohja (likaa hylkivä muovipuoli ylöspäin)



Tavaratilan pohja ala-asennossa



Hansikaslokero

Etukonsoli langattomalla latauksella (GLX)

Etukonsoli (GL+)



Mukitelineet

Keskikonsolin kotelo

Etuvien sivutaskut



Takaovien sivutaskut

Lehtitasku etuistuimien selkänojoissa

Takaistuimien keskikyynärnoja mukitelineillä







Aja hybridillä

Suzuki Swacen edistyksellinen hybridi-teknikka tekee ajamisesta miellyttävää. Hybridijärjestelmä käyttää joko bensiinimoottoria, sähkömoottoria tai molempia samaan aikaan ajo-olosuhteista riippuen polttoainetaloudellisuuden parantamiseksi. Hybridijärjestelmässä on runsaasti voimaa leppoisaan ajamiseen. Ajamista helpottaa portaattomasti toimiva automaattivaihteisto.

Hybridijärjestelmä

Sähkömoottori käynnistää Swacen hiljaisesti ja sujuvasti. Liikkeellelähdöt ja hitaasti ajaminen tapahtuvat äänettömästi sähköllä. Suuremmilla nopeuksilla ja kiihdytettäessä polttomoottori on pääosassa ja sähkömoottori avustaa sitä generaattorin tuottaman sähköllä. Ripeissä kiihdytyksissä sähkömoottori avustaa polttomoottoria käyttämällä niin ajoakun sähköä kuin myös generaattorin tuottamaa sähköä. Tarvittaessa polttomoottorilla ladataan ajoakkuun virtaa. Hidastettaessa ja jarrutettaessa syntyvä energia kerätään talteen ja ladataan ajoakkuun. Energian säästämiseksi auton pysähtyessä polttomoottori sammuu. Liikkeelle lähdetään sähköllä, mikäli ajoakussa on riittävästi virtaa.

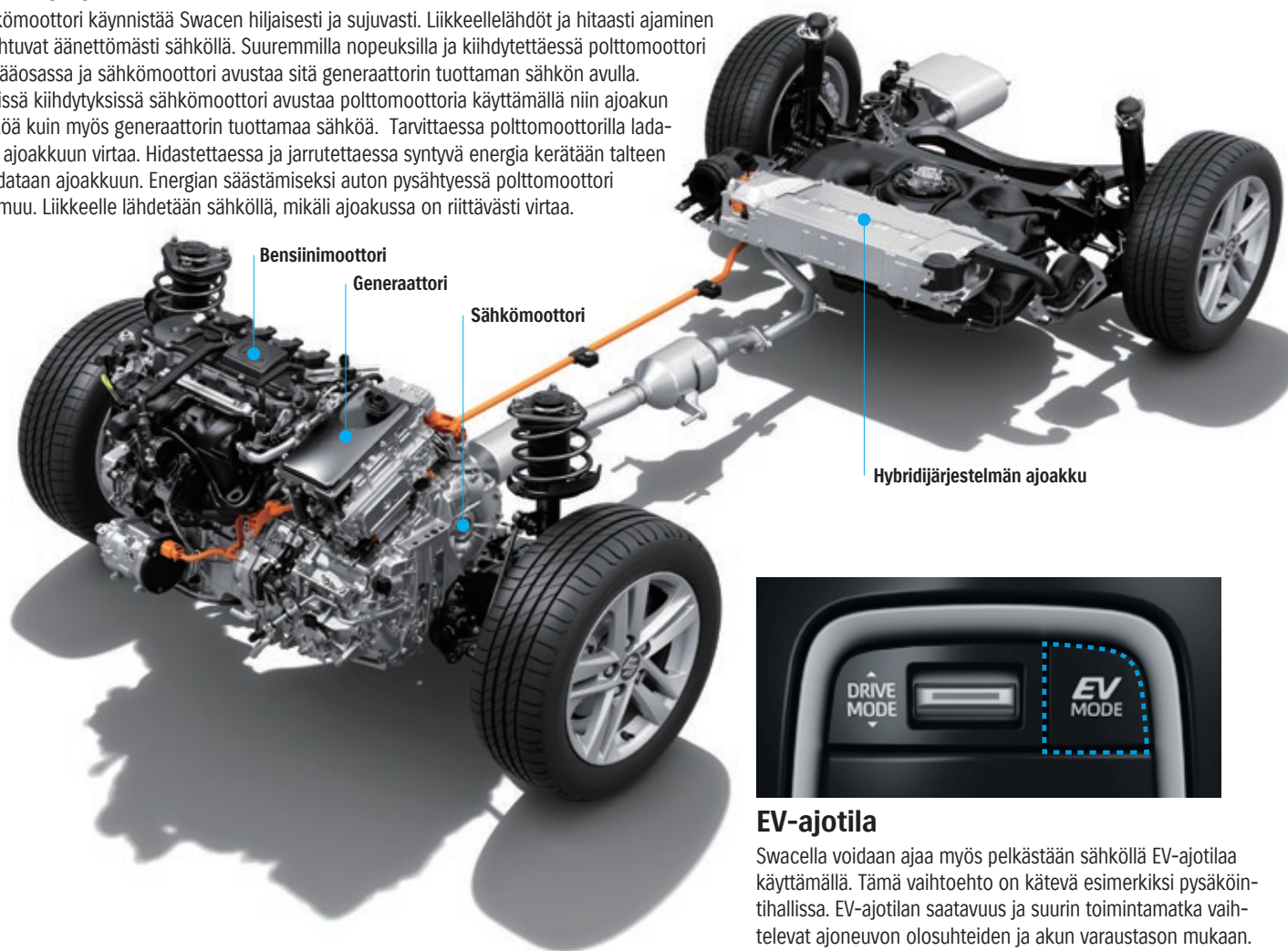

EV-ajotila

Swacella voidaan ajaa myös pelkästään sähköllä EV-ajotilaa käyttämällä. Tämä vaihtoehto on kätevä esimerkiksi pysäköintihallissa. EV-ajotilan saatavuus ja suurin toimintamatka vaihtelevat ajoneuvon olosuhteiden ja akun varaustason mukaan.

Ajotila

🔴 Käyttää ajoakku

🟢 Lataa ajoakku

⚙️ Generaattori

⚡ Sähkömoottori

🔥 Bensiinimoottori



Pysähdys

Kaikki toiminnot sammuvat energiankulutuksen säästämiseksi.



Liikkeellelähtö

Liikkeellelähtö tapahtuu sähkömoottorilla äänettömästi ja pehmeästi



Pienillä nopeuksilla

Sähkömoottori vie autoa eteenpäin bensiinimoottorin käynnistymättä



Normaali ajo ja kevyet kiihdytykset

Sähkömoottori avustaa bensiinimoottoria generaattorin tuottamalla sähköllä



Normaali ajo (alhainen varaus)

Jos ajoakun lataustila on alhainen, bensiinimoottori lataa akkua generaattorin avulla ajon aikana.



Voimakas kiihdytys

Sähkö- ja bensiinimoottori toimivat yhdessä. Sähkö saadaan sekä bensiinimoottorista generaattorin avulla että ajoakusta.



Hidastus / jarrutus

Akut latautuvat jarrutusenergiasta.



Aja omalla tyyllillä

Swacea on ilo ajaa tasapainoisen jousituksen, kevyen ja reagoivan ohjauksen sekä eri ajotilavalintojen ansiosta.

Swacen ajettavuus on kehitetty täsmälliseksi, minkä ansiosta matkustusmukavuus on korkealla tasolla. Matala kori ja muun muassa ajoakun sijoittaminen takapenkin alle pudottavat painopisteen hyvin alas. Sen ansiosta korin kallistelu on vähäistä mutkateillä ajettaessa ja vastaavasti moottoriteillä ajo on vakaata.

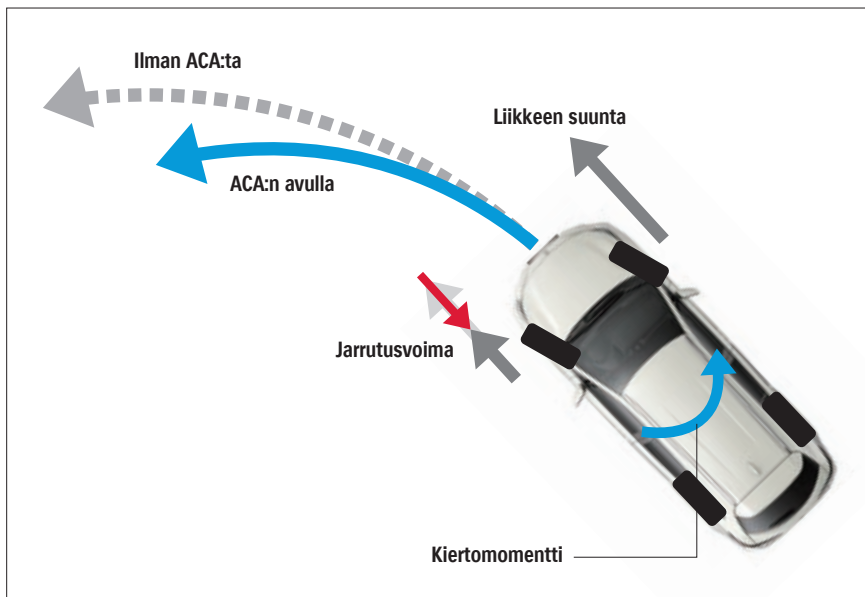

Aktiivinen kääntymisavustaja (ACA)

Jyrkissä käänöksissä tämä ominaisuus jarruttaa sisäkaarteen pyöriä aliohjautumisen estämiseksi. Tuloksena on sujuvammat käännökset, jotka vastaavat paremmin haluamaasi ajolinjaa ja auttavat sinua hallitsemaan autoa.

Ajotilanvalinta

Kuljettajalla on mahdollisuus valita ajotilanteeseen tai omaan ajotyyliin paras ajotila kolmesta vaihtoehdosta.

NORMAL-ajotila

Normal-ajotila tarjoaa optimaalisen tasapainon matkustusmukavuuden, ajettavuuden ja taloudellisuuden välillä. Se sopii jokapäiväiseen liikkumiseen.

ECO-ajotila

Eco-ajotila auttaa säästämään polttoainetta kiihdytyksiä pehmentämällä ja vähentämällä ilmastointilaitteen tehoa. Eco-ajotila on parhaimmillaan kaupunkiliikenteessä.

SPORT-ajotila

Sport-ajotila tekee kiihdytyksistä nopeampia ja se on omimmillaan mutkaisilla teillä ajettaessa.

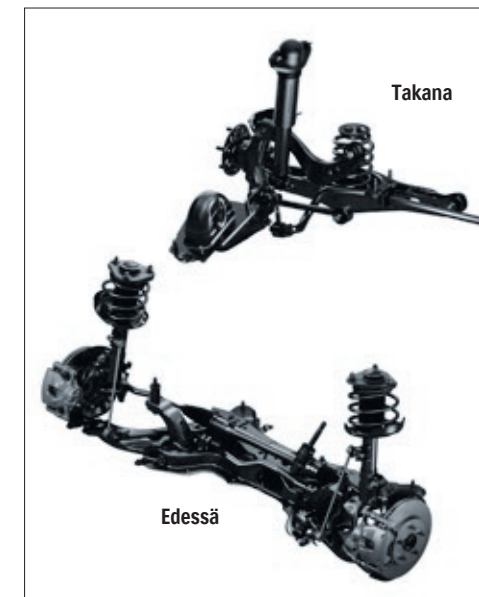

Jousitus

Jousitus on säädetty hyvään tasapainoon mainion ajettavuuden ja korkeatasoisen mukavuuden suhteen. Edessä on MacPherson-joustintuet ja takana on kaksoistukivarret.



Matkusta turvallis mielin

Swacen kuljettajaa avustavat turvavarusteet valvovat älykkäästi ympäristöä ja tuovat mielenrauhaa ajamiseen. Kuljettajaa avustavat turvallisuusjärjestelmät auttavat välttämään onnettomuuksia, helpottavat pysäköintiä, auttavat pitämään auton omalla kaistallaan ja tuovat helpotusta kaupunkiajoon.



Pysäköintiavustin, S-IPA (GLX)

Pysäköintiavustin auttaa kuljettajaa peruuttamaan parkkiruutuun, pysäköimään auton taskuparkkiin sekä poistumaan taskuparkista. Järjestelmä antaa äänimerkkejä ja ohjeita monitoiminäytöllä sekä huolehtii ohjauspyörän kääntämisestä automaattisesti. Järjestelmä hyödyntää ultraäänisensoreita tunnistaaakseen mahtuuko auto parkkiruutuun. Järjestelmä mahdollistaa pysäköinnin myös ahtaissa tiloissa.

Automaattinen ohjaus Kuljettajan ohjaus Ultraäänisensorin tunnistusalue
Tunnistus Haluttu parkkiruutu

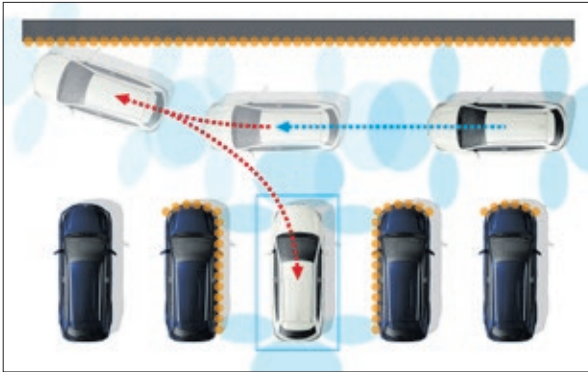

Rinnakkaispysäköinti (GLX)

Pysäköintiruutuun ajaminen on paljon helpompaa ja vähemmän stressaavaa pysäköintiavustimen avulla. Yksinkertaisesti kytke pysäköintiavustin päälle, järjestelmä mittaa ultraäänianturien avulla, mahtuuko autosi parkkiruutuun. Sitten järjestelmä ohjaa auton paikoilleen automaattisesti, ja sinun tarvitsee vain käyttää jarrua, kaasua ja vaihteita annettujen ohjeiden mukaan.

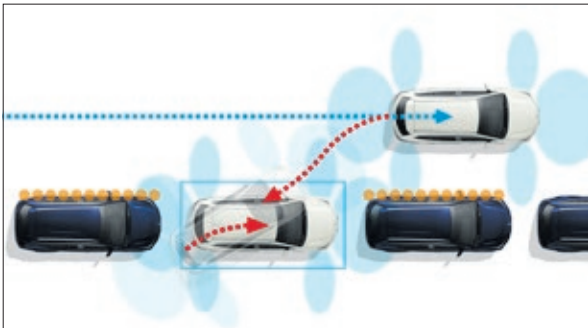

Taskupysäköinti (GLX)

Taskupysäköinti voi olla haastavaa, mutta pysäköintiavustin tekee siitä helppoa. Kytke pysäköintiavustin päälle ollessasi lähellä pysäköintitilaa, järjestelmä mittaa ultraäänianturien avulla, mahtuuko autosi parkkiruutuun. Sitten järjestelmä ohjaa auton paikoilleen automaattisesti, ja sinun tarvitsee vain käyttää jarrua, kaasua ja vaihteita annettujen ohjeiden mukaan. Poistumisavustin auttaa poistumaan taskuparkista, kytke pysäköintiavustin päälle vaihteen ollessa P-asennossa ja seuraa annettuja ohjeita.



Törmäksenestoavustin

Törmäksenestoavustin auttaa estämään törmäyksiä muiden ajoneuvojen, jalankulkijoiden ja pyöräilijöiden kanssa. Järjestelmän sensorit tarkkailevat ympäristöä ja järjestelmä varoittaa kuljettajaa mahdollisesta törmäysriskistä ja tarpeen mukaan jarruttaa automaattisesti pyrkien välttämään törmäyksen tai ainakin vähentämään törmäyksestä aiheutuvia vahinkoja.



Aktiivinen kaistavahti

Järjestelmä hyödyntää kamerasensoria tunnistaaakseen auton ajautumisen ajokaista ulkopuolelle. Tarvittaessa järjestelmä kääntää itse ohjauspyörää estääkseen auton ajautumisen ajokaistan tai tien ulkopuolelle.



Ajolinja-avustin

Ajolinja-avustin toimii mukautuvan vakionopeussäätimen kanssa. Järjestelmä pyrkii pitämään auton aina kaistan keskellä tarvittaessa itse ohjaamalla.



Kuljettajan vireystilan valvontajärjestelmä

Järjestelmä hyödyntää samoja sensoreita kuin kaistavahti havainnoidakseen ajoneuvon asentoa ja tahatonta ajelehtimista esim. kuljettajan väsymystilan vuoksi. Onnettomuustilanteiden ehkäisemiseksi järjestelmä varoittaa kuljettajaa äänimerkillä ja ilmoituksella auton monitoiminäytöllä.



Liikennemerkkien tunnistusjärjestelmä

Liikennemerkkien tunnistusjärjestelmä seuraa liikennemerkkejä ja näyttää ne monitoiminäytöllä, jos et huomaa niitä ajaessasi.



Mukautuva vakionopeussäädin

Mukautuva vakionopeussäädin ylläpitää mitä tahansa määrättyä ajonopeutta, kun edessä ei ole ajoneuvoa, ja tarpeen mukaan mukauttaa Swacen nopeuden edellä kulkevan ajoneuvon nopeuteen säilyttäen riittävän turvavälin. Järjestelmä myös pysäyttää Swacen, jos edellä kulkeva ajoneuvo pysähtyy. Kun edessä oleva ajoneuvo lähtee liikkeelle, Swace lähtee myös liikkeelle säilyttäen riittävän turvavälin.



Kaukovaloavustin

Ajoneuvon kaukovalot vaihtuvat automaattisesti kaukovaloilta lähivaloille, kun järjestelmä havaitsee vastaantulevan tai edessä ajavan ajoneuvon, tai riittävästi ympäristön valaistusta.



Kuolleen kulman valvontajärjestelmä (GLX)

Kuolleen kulman valvontajärjestelmä auttaa vaihtamaan kaistaa turvallisemmin. Sen tutka-anturit tarkistavat kuolleet kulmat auton molemmilla puolilla. Jos järjestelmä havaitsee ajoneuvon, vastaavan puolen sivupeiliin syttyy varoitusvalo.



Risteävän liikenteen varoitusjärjestelmä (GLX)

Peruutettaessa pois pysäköintiruudusta, risteävän liikenteen varoitusjärjestelmä havaitsee sivuilta lähestyvät autot ja varoittaa niistä äänimerkillä ja merkkivalolla sivupeilissä.





Tilaa ja tyyliä

TEKNISET TIEDOT

Moottori		Bensiini	
		1,8 HYBRID	
Vetotapa		2WD	
Vaihteisto		CVT-automaatti	
MITAT			
Pituus	mm	4 655	
Leveys	mm	1 790	
Korkeus	mm	1 460	
Akseliväli	mm	2 700	
Raideväli	Edessä	mm	1 530
	Takana	mm	1 530
Kääntösäde	m	5,2	
Maavara	mm	135	
TILAVUUDET			
Rekisteröity	henkilöä	5	
Tavaratila	Maksimitilavuus	litraa	1 606
	Takaistuimet taitettuna	litraa	1 232
	Takaistuimet pystyssä	litraa	596
Polttoainesäiliön tilavuus	litraa	43	
BENSIINIMOOTTORI			
Tyyppi	2ZR-FXE		
Sylinteriluku	4		
Venttiilien lukumäärä	16		
Sylinteritilavuus	cm3	1 798	
Sylinterin halkaisija × Iskun pituus	mm	80,5 × 88,3	
Puristussuhde	13,0 : 1		
Suurin teho	kW(hv)/k/min	72 (98) / 5200	
Suurin vääntömomentti	Nm/k/min	142 / 3600	
Polttoainejärjestelmä	Monipistesuihkutus		
SÄHKÖMOOTTORI			
Suurin teho	kW (hv)	53 (72)	
Suurin vääntömomentti	Nm	163	
Hybridijärjestelmän kokonaisteho	kW (hv)	90 (122)	
VAIHEISTO			
Tyyppi	CVT-automaatti		
ALUSTA			
Ohjaus	Tehostettu hammastanko-ohjaus		
Jarrut	Edessä	mm	Tuuletetut levyjarrut
	Takana	mm	Levyjarrut
Jousitus	Edessä	mm	MacPherson-joustintuet
	Takana	mm	Kaksois kolmiotukivarsi
Renkaat	205/55R16		
MASSAT			
Omamassa	kg	1 420	
Kokonaismassa	kg	1 835	
Perävaunumassat Jarruton/Jarrullinen	kg	450 / 750	
SUORITUSKYKY			
Huippunopeus	km/h	180	
Kiihtyvyys 0-100 km/h	sekuntia	11,1	
PÄÄSTÖT JA KULUTUS			
Polttoaineenkulutus (WLTP)	Hidas	litraa/100 km	4,1
	Keskinopea	litraa/100 km	3,7
	Nopea	litraa/100 km	4,0
	Moottoritie	litraa/100 km	5,7
	Yhdistetty	litraa/100 km	4,5
CO ₂ -päästöt (WLTP)	Yhdistetty	g/km	103

VARUSTETASO

GL+



GLX



VARUSTEET

Varustelutaso		GL+	GLX
ALUSTA			
Renkaat ja vanteet	16" kevytmetallivanne, 205/55R16	S	S
Renkaanpaikkaussarja		S	S
ULKOISET VARUSTEET			
Kattokaiteet	Hopea	S	S
Takaspoileri		S	S
Etumaski	Musta	S	S
Ovenkahvat	Korinväriset	S	S
NÄKYVYYS			
LED-lähi- ja -kaukovalot	Heijastintyyppinen	S	-
	Projektorityyppinen	-	S
	Saattovalo toiminto	S	S
Ajovalojen korkeussäätö	Manuaalinen	S	S
Hämärätunnistimella toimivat valot		S	S
Kaukovaloavustin		S	S
Päiväajovalot edessä	LED	S	S
Etusumuvalot	LED	S	S
Tummennetut takalasis	B-pilarista taaksepäin	S	S
Lasinpyyhkimet	Edessä: 2 nopeutta, säädettävä tiheys	S	S
	Takana: 1 nopeus, tiheys	S	S
		S	S
Sadetunnistimella toimivat tuulilasipyyhkijät		S	S
Lämmitetty tuulilasialaosa		S	S
Ulkopeilit	Korinväriset	S	S
	Sähkökäyttöiset	S	S
	Lämmitettävät	S	S
	Sähköisesti sivuun taitettavat	S	S
	Suuntavilkut sivupeleissä	S	S
	Kuolleen kulman valvontajärjestelmän merkkivalo	-	S
		S	S
Taustapeili	Automaattisesti himmenevä	S	S
OHJAUS JA MITTARISTO			
Ohjauspyörä	Korkeus- ja syvyysäättö	S	S
	Nahkapäällysteinen	S	S
	Lämmitettävä	S	S
	Audion käyttökytkimet	S	S
	Hands Free -käyttökytkimet	S	S
Ajotietokone	Vakionopeussäätimen käyttökytkimet	S	S
	7" LCD-värinäyttö	S	S
	Kello ja ulkolämpötila	S	S
	Polttoaineenkulutus	S	S
	Keskinopeus	S	S
	Polttoaineen riittävyys, km	S	S
	Matkamittari	S	S
	ECO-kiihdyttämisen opastus	S	S
	ECO-pisteet	S	S
Hybridijärjestelmän voimankäytön mittari	S	S	

Varustelutaso		GL+	GLX
MUKAVUUSVARUSTEET			
Sähkötoimiset ikkunannostimet	Edessä ja takana	S	S
Kauko-ohjattu keskuslukitus		S	S
Avaimeton käynnistys		S	S
Avaimeton kulku		-	S
Automaatti-ilmastointi	Kaksialueinen	S	S
Audio	8"kosketusnäyttö	S	S
	MirrorLink™, Android Auto, Apple CarPlay	S	S
	Peruutuskamera	S	S
	Bluetooth	S	S
	Häineväantenni	S	S
	DAB-antenni	S	S
	6 kaiutinta	S	S
	Nopeuden mukaan säätävä äänenvoimakkuus	S	S
Ajotilan valinta	3 ajotilaa	S	S
Mukautuva vakionopeussäädin		S	S
Nopeudenrajoitin		S	S
Istuinlämmitys	Edessä	S	S
PTC-lämmitin		S	S
SISÄTILAT			
Sisätilan valaistus	Karttavallo	S	S
	Kattovallo	S	S
Tunnelmavalistus		-	S
Häikäisysoijat	Ehostuspeilit valolla	S	S
Mukitelieet	Edessä 2 kpl, takana 2 kpl	S	S
Pullotelieet	Edessä 2 kpl, takana 2 kpl	S	S
Hansikaslokero		S	S
Kynnärnoja edessä	Kangasverhoilu	S	-
	Nahkaverhoilu	-	S
Langaton lataus		-	S
Sähköinen käsijarru		S	S
USB-pistoke	Keskikonsolissa ja -kynnärnojoissa	S	S
12V virtapistoke	2 kpl	S	S
Ovissa olevien käsinojen verhoilu	Kangas	S	-
	Keinonahka	-	S
ISTUIMET			
Etuistuimet	Sähkökäyttöinen ristiseläntuki kuljettajan istuimessa	S	S
	Lehtitasku etumatkustajan selkänojoissa	S	S
	Istuinlämmitys	S	S
Takaistuimet	Kahdessa osassa (60:40) taitettavat selkänoja	S	S
Istuinten verhoilu	Kangasverhoilu	S	S
Takakeskikynnärnojan verhoilu	Kangas	S	-
	Keinonahka	-	S
TAVARATILA			
Tavaratilan näkösuoja		S	S
Tavaratilan ja ohjaamon välinen verkko		S	S
Väläkansi	2-puoleinen: kangas- ja muovipintainen	S	S
Tavaratilassa 12V virtapistoke		S	S
Tavaratilan valo		S	S

Varustelutaso		GL+	GLX
TURVALLISUUS			
SRS-turvavyöt	Kuljettajalle ja etumatkustajalle	S	S
	Etumatkustajalle poiskytkettävissä	S	S
SRS-sivuturvavyöt	Edessä	S	S
SRS-turvaverhot	Etu- ja takasivuikkunoissa	S	S
SRS-polviturvavyö	Kuljettajalle	S	S
Turvavyöt	Edessä: 3-piste ELR-turvavyöt: esikiristimet, voimannojoittimet, korkeussäätö	S	S
	Takana: 3-piste ELR-turvavyöt: esikiristimet (oikealla ja vasemmalla)	S	S
ISOFIX-kiinnityspisteet	2 kpl	S	S
Lastenistuinten kiinnityspisteet	2 kpl	S	S
Lapsilukot takaovissa		S	S
ABS-jarrut ja elektroninen jarruvoimien jako		S	S
VSC-ajonvakautusjärjestelmä		S	S
Törmäksenestoavustin jalankulkijoiden ja pyöräilijöiden tunnistuksella		S	S
Aktiivinen kaistavahti		S	S
Ajolinja-avustin		S	S
Kuljettajan vireystilan valvontajärjestelmä		S	S
Liikennemerkkien tunnistusjärjestelmä		S	S
Kuolleen kulman valvontajärjestelmä		-	S
Risteävän liikenteen varoitusjärjestelmä		-	S
Pysäköintiavustin (S-IPA)		-	S
Pysäköintitutka	Edessä	-	S
	Takana	-	S
Mäkilähtöavustin		S	S
Rengaspaineiden valvontajärjestelmä		S	S
eCall-hätäpuhelutoiminto		S	S

S = Vakiovaruste - = Ei saatavilla O = Lisävaruste

Pidätämme oikeudet varustemuutoksiin niistä etukäteen ilmoittamatta.

ULKOVÄRIT

MITAT



Super White (040) perusväri

White Pearl Crystal Shine (070)



Precious Silver (1J6)

Black Mica (209)



Dark Blue Mica (8x8)

Phantom Brown Metallic (4W9)



Oxide Bronze Metallic (6X1)

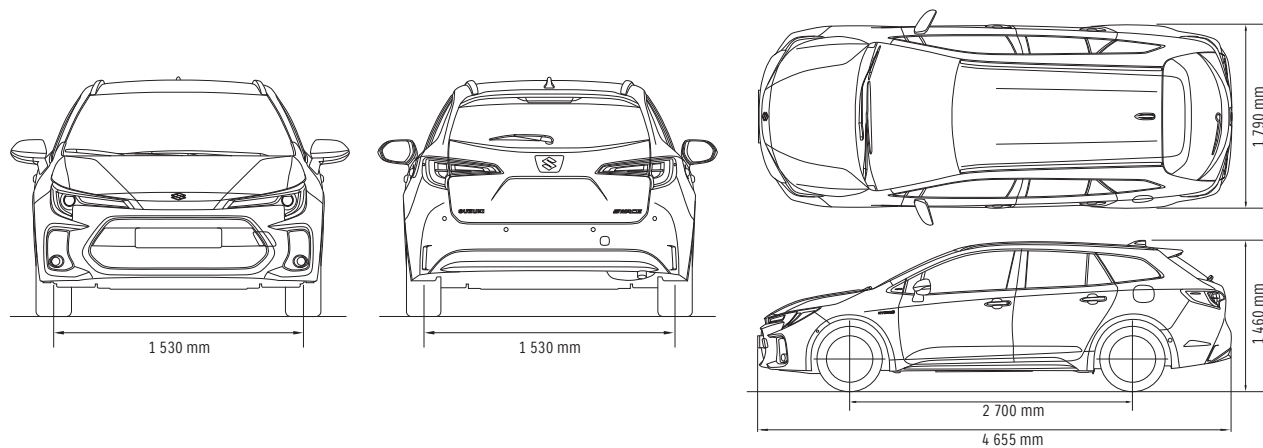

SWACE



**Nauti
tyylistä**



SUZUKI MOTOR FINLAND OY

Kaakelikaari 4 B, 017200 Vantaa

Kuvat, piirrokset ja ilmoitetut varusteet perustuvat esitteen painatushetkellä saatavana oleviin tietoihin ja kansainväliseen kuvamateriaaliin. Autojen varusteet ja värit voivat vaihdella ja poiketa esitetystä. Suzuki Motor Corporation tai Suzuki Motor Finland Oy eivät vastaa eri valmistajien mobiililaitteiden yhteensopivuudesta Suzuki-autojen MirrorLink™- ja/tai Bluetooth-järjestelmien kanssa tai näiden toimintahäiriöistä aiheutuneista ongelmista. Suzuki Motor Finland Oy pidättää itselleen oikeuden muuttaa milloin tahansa etukäteen ilmoittamatta tuotteita, raaka-aineita, varusteita ja teknisiä ominaisuuksia. Lisätietoja tuotteista, niiden saatavuudesta ja lisävarusteista saa lähimmältä Suzuki-jälleenmyyjältä. 10/2020

www.suzuki.fi

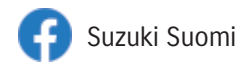

AINA OIKEA NELIVETO.



TAKUU 3 V TAI 100.000 KM